

FHC-C 型聯軸器

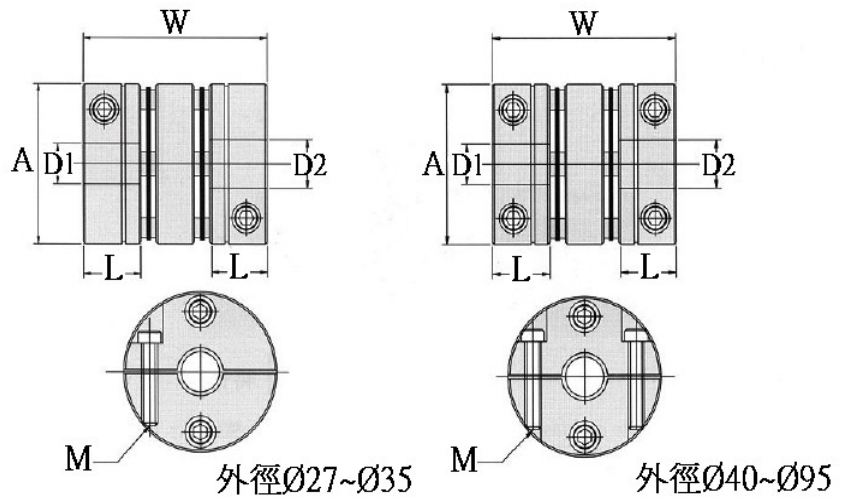

尺寸規格表：

單位：mm

| 型號 | A | L | W | 孔徑 D ₁ × D ₂ | | M | 常用 扭矩 N.m | 最大 扭矩 N.m | 最高迴 轉數 rpm | 重量 g |
|---------|-----|-----|------|---------------------------------------|------|------|-----------------|-----------------|------------------|---------|
| | | | | Min | Max | | | | | |
| FHC 16C | 16 | 7.8 | 21 | 3 | 6.35 | M2 | 0.5 | 1 | 10000 | 9 |
| FHC 19C | 19 | 9.2 | 27.3 | 4 | 8 | M2.5 | 0.8 | 1.6 | 10000 | 20 |
| FHC 20C | 20 | 9.2 | 27.3 | 4 | 8 | M2.5 | 0.8 | 1.6 | 10000 | 20 |
| FHC 27C | 27 | 11 | 35 | 5 | 10 | M3 | 1.8 | 3.6 | 10000 | 35 |
| FHC 35C | 35 | 12 | 38 | 6 | 14 | M3 | 4 | 8 | 10000 | 62 |
| FHC 40C | 40 | 15 | 48 | 8 | 16 | M4 | 7 | 14 | 10000 | 116 |
| FHC 45C | 45 | 15 | 48 | 10 | 19 | M4 | 10 | 20 | 10000 | 131 |
| FHC 50C | 50 | 20 | 62 | 12 | 22 | M5 | 16 | 32 | 10000 | 220 |
| FHC 57C | 57 | 20 | 62 | 12 | 25 | M5 | 26 | 52 | 10000 | 310 |
| FHC 68C | 68 | 24 | 74 | 14 | 32 | M6 | 62 | 124 | 10000 | 565 |
| FHC 82C | 82 | 30 | 98 | 19 | 35 | M8 | 100 | 200 | 10000 | 1300 |
| FHC 95C | 95 | 30 | 98 | 22 | 42 | M8 | 180 | 360 | 10000 | 1500 |
| FHC105C | 105 | 30 | 102 | 25 | 45 | M8 | 250 | 450 | 10000 | 1740 |

FHC - C型聯軸器

1. 單一本體，安裝簡單、具伸縮緩衝集震功能、夾鉗式固定
2. FHC-C本體：鋁合金材質
3. FHC-C型聯軸器外徑尺寸範圍 20mm ~ 105mm
4. 型號：FHC 20C、FHC 27C、FHC 35C、FHC 40C、FHC 45C、FHC 50C、FHC 57C、
FHC 68C、FHC 82C、FHC 95C、FHC 105C
5. 訂購範例：FHC 27C / φ5 × φ6 內孔公差標準 H7

FHS-C 型聯軸器

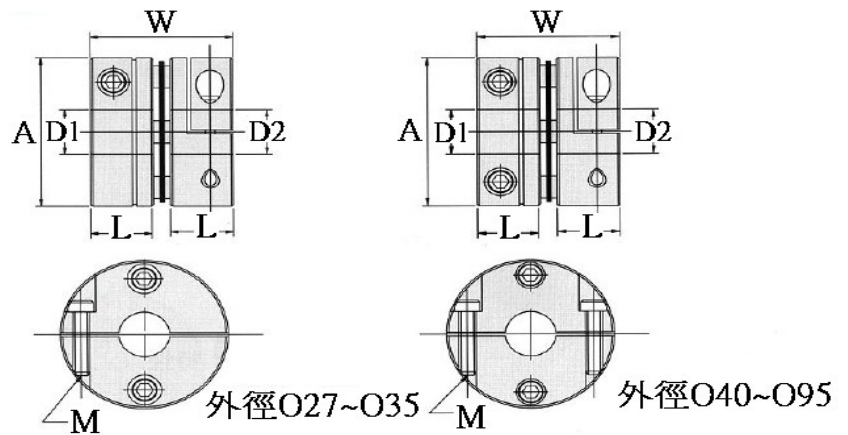

尺寸規格表：

單位：mm

| 型號 | A | L | W ±0.1 | 孔徑 D ₁ × D ₂ | | M | 常用扭矩 N.m | 最大扭矩 N.m |
|---------|----|-----|-----------|---------------------------------------|------|------|-------------|-------------|
| | | | | Min | Max | | | |
| FHS 16C | 16 | 7.8 | 17 | 3 | 6.35 | M2 | 0.5 | 1 |
| FHS 19C | 19 | 9.2 | 20.1 | 4 | 8 | M2.5 | 0.8 | 1.6 |
| FHS 20C | 20 | 9.2 | 20.1 | 4 | 8 | M2.5 | 0.8 | 1.6 |
| FHS 27C | 27 | 11 | 24.5 | 5 | 10 | M3 | 1.8 | 3.6 |
| FHS 35C | 35 | 12 | 27 | 6 | 14 | M3 | 4 | 8 |
| FHS 40C | 40 | 15 | 34 | 8 | 16 | M4 | 7 | 14 |
| FHS 45C | 45 | 15 | 34 | 10 | 19 | M4 | 10 | 20 |
| FHS 50C | 50 | 20 | 45 | 12 | 22 | M5 | 16 | 32 |
| FHS 57C | 57 | 20 | 45 | 12 | 25 | M5 | 26 | 52 |
| FHS 68C | 68 | 24 | 54 | 14 | 32 | M6 | 62 | 124 |
| FHS 82C | 82 | 30 | 68 | 19 | 35 | M8 | 100 | 200 |
| FHS 95C | 95 | 30 | 68 | 22 | 45 | M8 | 180 | 360 |

FHS-C 型聯軸器

1. 單一本體，安裝簡單、具伸縮緩衝抗震功能、夾鉗式固定
2. FHS-C 本體：鋁合金材質
3. FHS-C 型聯軸器外徑尺寸範圍 27mm ~ 95mm
4. 型號：FHS 16C、FHS 20C、FHS 25C、FHS 32C、FHS 40C、FHS 50C、
FHS 16C、FHS 20C、FHS 25C、FHS 32C
5. 訂購範例：FHS 27C /φ5 × φ6 內孔公差標準 H7